

Fig.1

Nº	Código	EAN13	Material	Qty.
1	2204-0707	09875	CAÇAMBA JERICA 190L EM POLIETILENO	1
2	3401-0425	01527	EMPURRADOR DIREITO	1
3	3401-0426	01565	EMPURRADOR ESQUERDO	1
4	2132-0846	16729	PARAFUSO CE 1/4" x 2"	8
5	2106-0204	09257	PORCA SEXT. 1/4"	8
6	3501-0115	01053	EIXO JERICA 190L	1
7	4424-0201	21013	RODA COM ROLAMENTO PNEU E CÂMARA 3.25"/3.00"-8"	2
8	2102-0101	11441	CONTRAPINO 1/8" x 1.1/2"	2
9	2202-0108	02463	PUNHO 1.1/4"	2

#### INSTRUÇÕES PARA MONTAGEM

- 01) Apoie a caçamba no chão pela Face A.
- 02) Colocar os dois parafusos (4) no fundo da caçamba (1) com a cabeça por dentro da mesma.
- 03) Posicionar o eixo (6) fixar com duas porcas.
- 04) Encaixar as rodas (7) no eixo (6) mantendo o ventil para o lado de fora.  
Caso o furo do mancal da roda fique desalinhado do furo do eixo, alinhe-o usando um punção e martelo. Apoie o punção na borda do furo (fig.1) e bata levemente com o martelo, girando o mancal da roda até alinhar os furos. Prenda as rodas no eixo (6) com os contra-pinos (8), dobrando as suas extremidades para não escaparem.
- 05) Antes de iniciar a utilização, certifique-se que todas as peças foram fixadas adequadamente.

- Manter os Rolamentos lubrificados.
- Utilizar Graxa (de preferência - Graxa de Sabão de Cálcio)



**CID PRODUTOS LTDA**  
 R. Tuiuti, 4700 - CEP 89 226-002 - Joinville - SC  
 www.cid.ind.br - E-mail: cid@cid.ind.br  
 Fone: 0800 643 9500

Imagens ilustrativas. ACID Produtos Ltda reserva o direito de alterar quaisquer informações sem prévio aviso. Cod. 2502-0901 - Rev. 20/04/2021

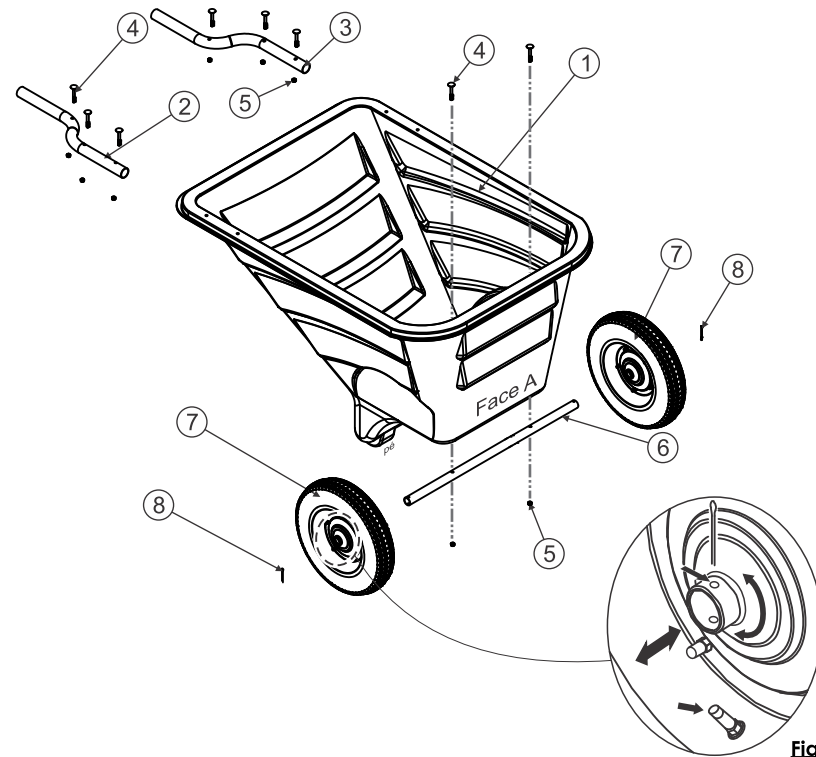

Fig.1

Nº	Código	EAN13	Material	Qty.
1	2204-0707	09875	CAÇAMBA JERICA 190L EM POLIETILENO	1
2	3401-0425	01527	EMPURRADOR DIREITO	1
3	3401-0426	01565	EMPURRADOR ESQUERDO	1
4	2132-0846	16729	PARAFUSO CE 1/4" x 2"	8
5	2106-0204	09257	PORCA SEXT. 1/4"	8
6	3501-0115	01053	EIXO JERICA 190L	1
7	4424-0201	21013	RODA COM ROLAMENTO PNEU E CÂMARA 3.25"/3.00"-8"	2
8	2102-0101	11441	CONTRAPINO 1/8" x 1.1/2"	2
9	2202-0108	02463	PUNHO 1.1/4"	2

#### INSTRUÇÕES PARA MONTAGEM

- 01) Apoie a caçamba no chão pela Face A.
- 02) Colocar os dois parafusos (4) no fundo da caçamba (1) com a cabeça por dentro da mesma.
- 03) Posicionar o eixo (6) fixar com duas porcas.
- 04) Encaixar as rodas (7) no eixo (6) mantendo o ventil para o lado de fora.  
Caso o furo do mancal da roda fique desalinhado do furo do eixo, alinhe-o usando um punção e martelo. Apoie o punção na borda do furo (fig.1) e bata levemente com o martelo, girando o mancal da roda até alinhar os furos. Prenda as rodas no eixo (6) com os contra-pinos (8), dobrando as suas extremidades para não escaparem.
- 05) Antes de iniciar a utilização, certifique-se que todas as peças foram fixadas adequadamente.

- Manter os Rolamentos lubrificados.
- Utilizar Graxa (de preferência - Graxa de Sabão de Cálcio)



**CID PRODUTOS LTDA**  
 R. Tuiuti, 4700 - CEP 89 226-002 - Joinville - SC  
 www.cid.ind.br - E-mail: cid@cid.ind.br  
 Fone: 0800 643 9500

Imagens ilustrativas. ACID Produtos Ltda reserva o direito de alterar quaisquer informações sem prévio aviso. Cod. 2502-0901 - Rev. 20/04/2021